

普通本科毕业论文（设计）写作规范（修订版）

一、基本要求

1. 毕业论文（设计）必须由学生本人独立完成，不得弄虚作假，不得抄袭他人成果。
2. 论文（设计）应中心突出，内容充实，论据充分，论证有力，数据可靠，结构紧凑，层次分明，图表清晰，格式规范，文字流畅，字迹工整，结论正确。
3. 毕业论文（设计）中所使用的度量单位一律采用国际标准单位。
4. 对论文中的图或表要给予解释，统一标上编号和图题，安排于相应位置。若同类图表数量过多，也可作为附录列于论文后面。**文中表格应用学术三线表**（两端不封口），参考格式见后文正文表格示例。
5. 凡手绘图形一律用碳素笔在硫酸纸或复印纸上誊描，并标上图号、图题，然后贴附于论文适当位置或附录中，要求图面整洁、比例适当。
6. 毕业论文（设计）正文要求 10000 字以上（不含图表、程序和计算数字）。
7. **文中数字、英文全部用 Times New Roman 字体**，参考文献著录格式要符合国家标准。

二、内容要求

1. **题目**：应简洁、明确、有概括性，字数不宜超过 20 个字。
2. **摘要**：要有高度的概括力，语言精练、明确。同时有中、英文对照，中文摘要约 300~500 汉字；英文摘要约 300 个实词。
3. **关键词**：从标题或正文中挑选 3~5 个最能表达主要内容的词作为关键词，同时有中、英文对照，分别附于中、英文摘要后。
4. **目录**：写出目录，标明页码。
5. **正文**：在撰写正文前要写毕业论文题目。正文内容一般包括前言、本论、结论三个部分，以下就毕业论文、毕业设计分别加以说明，供学生写作时参考。

(1) 毕业论文

①**前言（引言）**：是论文的开头部分，前言部分应有文献综述。文献综述是学生在开题前阅读过某一主题的文献后，经过理解、整理、融会贯通，综合分析和评价而形成的一种不同于毕业论文的文体。综述的目的是反映某一领域的新水平、

新动态、新技术和新发现。介绍和评论其历史、现状、存在问题以及发展趋势等，并在此基础上提出自己的见解，预测未来的发展趋势，提出论文的中心论点，为选题和开题奠定良好的基础。前言一般应由以下三部分构成：研究背景与意义、国内外研究现状即文献综述以及本文研究思路与结构。前言要写得简明扼要。

②**本论**：是毕业论文的主体，包括实验材料（数据说明）、研究方法、实验（实证）结果与分析等。在本部分要运用各方面的实验结果和研究方法，分析问题，论证观点，尽量反映出自己的科研能力和学术水平。

③**结论**：是毕业论文的收尾部分，是围绕本论所作的结束语。其基本的要点就是总结全文，加深题意。

(2) 毕业设计

①**前言（引言）**：说明本设计的目的、意义、范围及应达到的技术要求；简述本课题在国内外的概况及存在的问题；本设计的指导思想；阐述本设计应解决的主要问题。

②**本论**：设计方案论证：说明设计原理并进行方案选择。说明为什么要选择这个设计方案（包括各种方案的分析、比较）；阐述所采用方案的特点（如采用了何种新技术、新措施、提高了什么性能等）。

计算部分：这部分在设计说明书中应占有相当的比例。要列出各零部件的工作条件、给定的参数、计算公式以及各主要参数计算的详细步骤和计算结果；根据此计算应选用什么元、器件或零、部件；对应采用计算机的设计还应包括各种软件设计。

结构设计部分：包括机械结构设计、各种电气控制线路设计及功能电路设计、计算机控制的硬件装置设计等，以及以上各种设计所绘制的图纸。

样机或试件的各种实验及测试情况：包括实验方法、线路及数据处理等。

方案的校验：说明所设计的系统是否满足各项性能指标的要求，能否达到预期效果。校验的方法可以是理论验算（即反推算），包括系统分析；也可以是实验测试及计算机的上机运算等。

③**结论**：概括说明设计的情况和价值，分析其优点和特色、有何创新、性能达到何水平，并应指出其中存在的问题和今后改进的方向。

6. **参考文献**：在毕业论文（设计）末尾要列出在论文中参考过的专著、论文及其他资料（15篇以上），凡文中引用的文献应列入其中。

7. 致谢：简述自己通过毕业论文（设计）的体会，并应对指导教师和协助完成论文的有关人员表示谢意。

8. 附录：对于一些不宜放在正文中，但有参考价值的内容，可编入附录中。例如，公式的推演、编写的算法、语言程序等。附录依次为附录 1，附录 2……编号。附录中的图表公式另编排序号，与正文分开。

三、撰写的基本要求

1. 拟写提纲

拟定提纲要项目齐全，能初步构成文章的轮廓；要从全面着眼，权衡好各个部分。

2. 撰写初稿

(1)初稿的内容尽量充分丰富，以方便修改定稿。但要防止一味地堆砌，写成材料仓库。

(2)要合乎文体范围。文句力求精练简明，深入浅出，通顺易读，避免采用不合语法的口头语言或科技新闻报道式文体。

(3)要写得干净些、清楚些。初稿最好使用页面字数不太多的稿纸，四周有足够的空余之处，以便于进行增、删、改、换等。

3. 修改定稿

(1)修改观点：一是观点的订正，看一看全文的基本观点以及说明它的若干从属论点是否偏颇、片面或表述得不准确；二是观点的深化，看一看自己的观点是否与别人雷同，有无深意或新意。

(2)修改材料：通过材料的增、删、改、换，使文章支持和说明观点的材料充分精练、准确和鲜明生动。

(3)修改结构：对文章内容的组织安排作部分的调整。一般出现下面几种情况，都应动手修改：中心论点或分论点有较大的变化；层次不够清楚，前后内容重复或内容未表达完整；段落不够规范，划分得过于零碎或过于粗糙，不能显示层次；结构环节不齐全，内容组织得松散。

(4)修改语言：包括用词、组句、语法、逻辑等。作为学术性的文章，语言应具有准确性、学术性和可读性。根据这一基本要求，语言的修改可从以下几方面着手：把不准确的改为准确的；把啰嗦、重复的改为精练、简洁的；把生涩的改

为通俗的；把平庸的改为生动的；把粗俗语言改为学术用语。

四、参考文献的要求

参考文献置于正文的末尾，列出作者在撰写毕业论文（设计）的过程中，曾经阅读过的文献信息资源。参考文献的基本格式请参照国家标准 GB/T 7714-2015。

1. 文内引用以及参考文献格式

(1) 文内引用同时采用“作者，出版年”制与“顺序编码制”。例如：

Deaton (2009) 用不同方法.....张成和于同申 (2012) 发现.....; Sims 和 Zha (2006) 估算了.....Revsine 等 (2011) 测度了.....

两个作者间用“和”，不可用“and”或“&”；三位作者及以上：用“XX 等”，不可用“XX et al”；对于外文文献，这里只需作者姓氏即可，无需名或其缩写。

(2) 参考文献格式说明：

①参考文献中作者、年份必须与正文中一一对应。

②对于外文文献，姓在前，名在后，姓与名之间不需逗号，名字用首字母加点简写。

③参考文献中，论文题目中所有实词首字母大写。

④参考文献中，所有符号（逗号，句点，冒号，括号()等）均用英文格式（半角），符号之后需要空格。

示例

(1) 期刊

[序号] 主要作者.文献题名[J].刊名, 出版年份, 卷号(期号): 起止页码.

[序号] 主要作者.文献题名[J].刊名, 出版年份(期号): 起止页码.

例如:

[1]吴卫星, 吴锬, 王璘. 金融素养与家庭负债——基于中国居民家庭微观调查数据的分析[J]. 经济研究, 2018, 53(1): 97-109.

[2]张炜. 高等教育内涵式发展的概念演进与实践探索[J]. 中国高教研究, 2018(1): 4-9.

[2]Sims C. A., Zha T.. Were there Regime Switches in U.S. Monetary Policy?[J]. American Economic Review, 2006, 96(1): 54-81.

(2) 报纸

[序号] 作者.文献题名[N].报纸名, 出版日期(版次).

例如:

[3]张莱楠. “特朗普主义”下的逆全球化冲击与新的全球化机遇[N]. 中国经济时报, 2017-02-16(005).

(3) 普通图书

[序号] 著者. 书名[M]. 出版地: 出版者, 出版年.

例如:

[4]刘国钧, 王连成. 图书馆史研究[M]. 北京: 高等教育出版社, 1979.

[5]Revsine L., Collins W., Johnson B.. Financial Reporting and Analysis[M]. New York: McGraw-Hill, 2011.

(4) 学位论文

[序号] 作者. 题名[D]. 保存地: 保存单位, 年份.

例如:

[6]马欢. 人类活动影响下海河流域典型水循环变化分析[D]. 北京: 清华大学, 2011.

参考文献目前共有 16 个文献类型和标识代码: 普通图书 M, 会议录 C, 汇编 G, 报纸 N, 期刊 J, 学位论文 D, 报告 R, 标准 S, 专利 P, 数据库 DB, 计算机程序 CP, 电子公告 EB, 档案 A, 舆图 CM, 数据集 DS, 其他 Z。凡无法归属于前 15 个类型的文献, 均可以用 Z 来标志。

2. 文末参考文献排序方法

- (1) 同时有中文文献和外文文献时, 中文文献全部排在外文文献之前。
- (2) 中文文献(包括中译文献)按作者姓氏拼音第一个字母单独排序。
- (3) 外文文献按作者姓氏首字母单独排序。

五、论文中数学公式要求

1. 注意事项

(1)公式以另行居中排为原则。公式的编号用加圆括号排在右边行末齐版口, 公式和编号之间不加连点或虚线。

【示例】
$$Y = C + I + G + NX \quad (1.1)$$

(2)“式中”、“其中”或“此处”等词另行、顶格排, 后接排字母代号, 代号后用后——(双连), 少数也用=(等号)的。各种符号(——, =)尽可能对齐。回行对齐上行文。如每行公式代号说明文字的字数较少, 为了节省版面, 也可采用接排或双栏排的形式。

【示例】
$$Y = C + I + G \quad (1.2)$$

式中 C ——总支出由消费

I ——投资

G ——政府支出

(3)公式中的主体，拉丁字母（英文）一般用斜体，俄文字母一般用正体，缩写字（如 $\sin, \log, \max, \lim, \ln$ 等）和运算符号（ $\Sigma, \Delta, \partial, \Pi, \cup, \cap, \in, \therefore, \therefore,]$ 等）用正体，阿拉伯数字用正体。各种符号以及数学上的缩写字和前后的字母之间都要空四分之一字符。

2. 数学公式的转行和变换

(1)很长的数学公式请尽可能在=（等号）或类同的其他关系符号（如 $<, >, \leq, \geq, \neq$ ）处转行，如果做不到这一点，最好在“+、-”号处转行。如果算式不是多项式（即式中没有+、-号）的，则可在乘号处转行，用乘号（ \times 或 \cdot ）连接。等号，加、减号，乘号都应放在下行之首。

(2)数学公式转行后上下行以等号对齐。分行要匀称，不要一行太长一行太短。在两行都不太长的情况下，最好左右拉开，不要居中排。

(3)如果上行算式中有等号，下行以“+、-”号处转行的，一般下行以“+、-”号起首的算式应比上行的等号退后一格。

(4)有时候限于版面的地位或为了便于转行，数学公式可改变形式，仍不失其原意。分子分母都为多项式，则将直式改排横式时都须加括号。分子为简单式，分母为多项式，改为横式时只需要将分母用括号括起来。

六、一般格式要求

1. 论文（设计）各部分装订顺序的要求

- (1) 毕业论文（设计）封面
- (2) 普通本科毕业论文（设计）诚信承诺书
- (3) 中文摘要及关键词
- (4) 外文摘要及关键词
- (5) 中文目录
- (6) 正文
- (7) 参考文献
- (8) 附录（主要包括问卷、设计图纸、计算机程序、过长的公式推理过程等）
- (9) 致谢

- (10)选题方向审核表
- (11)普通本科毕业论文（设计）文献综述
- (12)普通本科毕业论文（设计）开题报告及任务书
- (13)普通本科毕业论文（设计）中期检查表
- (14)普通本科毕业论文（设计）完成情况登记卡
- (15)普通本科毕业论文（设计）指导情况登记表
- (16)普通本科毕业论文（设计）指导教师评阅表
- (17)普通本科毕业论文（设计）评阅教师评阅表
- (18)普通本科毕业论文（设计）答辩委员会评定表
- (19)普通本科毕业论文（设计）答辩记录

2. 封面：采用教务处统一格式

中文题目：限 20 字，三号宋体加粗，题目一行排不下时可排两行；

作者姓名、指导导师姓名等，小三号宋体加粗；

日期：三号宋体

3. 诚信承诺书（单设一页，排在封面后）

4. 中（英）文摘要：

中文摘要、英文摘要分页，“摘要”小三号黑体居中，“关键词”小四号黑体加方括号，中文摘要和关键词均为小四号楷体。英文摘要和关键词用小四号 Times New Roman，英文“摘要”用小三号 Times New Roman，英文“关键词”用小四号 Times New Roman。

5. 中文目录：应是论文的提纲，也是论文组成部分的小标题。

【示例】

1 中国货币政策研究

1.1 内生货币供给的理论模型

1.1.1 商业银行在整个模型中的地位与作用

1.1.2 商业银行的货币创造机制

1.2 中国货币供给与经济增长的实证检验

1.2.1 西方经济周期理论回顾

1.2.2 我国 1984 年以来的周期划分

1.2.3 中国 20 世纪 80 年代中期以来的经济周期描述

（注意：中文摘要、英文摘要、目录不要页眉，按罗马数字排序）

6. 正文

(1)层次代号的格式如下：

一级标号：1 ×××

二级标号：1.1 ×××

三级标号：1.1.1 ×××

(2)论文字体、字形及字号要求

①层级字体、字形

一级标题：1. ××× 小三号宋体加粗

二级标题：1.1 ××× 四号宋体字加粗

三级标题：1.1.1 ××× 小四号宋体字加粗

正文 ×××× 小四号宋体

②图表标号：

图 1-1 图 1-2 图 1-3 图 2-1 图 2-2 图 2-3.....

(标在图正下方) 五号宋体加粗

③表 1.1 表 1.2 表 1.3 表 2.1 表 2.2 表 2.3.....

(标在图正上方) 小四号宋体加粗

④参考文献及页眉五号宋体

(3)段落及行间距要求

正文段落和标题一律取固定行间距 22pt。

7. 参考文献：“参考文献”小三宋体加粗居中，正文五号宋体，取固定行距 18pt。

8. 页码：从引言开始按阿拉伯数字连续编排，页码位于页面底端居中。

9. 论文用纸及打印规格要求如下表所示：

纸张规格、 尺寸 (mm)	每页印刷版面尺寸 (mm)		每行打印 字数	每页打印 行数
	含篇眉, 页码	不含篇眉, 页码		
A4 (210×297)	140×260	140×240	32~34	29~31

注：根据论文的薄厚程度，自由选择单面或双面打印。

七、毕业论文（设计）编校质量差错率计算方法

（一）图书总字数的计算方法

图书总字数的计算方法，一律以该书的版面字数为准，即：总字数 = 每行字数 × 每面行数 × 总面数。

1. 封一、封二、封三、封底、护封、封套、扉页，除空白面不计以外，每面按正文满版字数的 50% 计算。

2. 正文中的插图、表格，按正文的版面字数计算；插图占一面的，按正文满

版字数的 20% 计算字数。

3. 乐谱类图书、地图类图书，按满版字数全额计算。

4. 外文图书、少数民族文字图书，拼音图书的拼音部分，以对应字号的中文满版字数加 30% 计算。

（二）图书编校差错计算方法

1. 差错率的计算范围：包括封一、封二、封三、封底、护封、封套、扉页、版权页、正文、目录、图表、附录、参考文献、致谢等全部内容。

2. 文字差错的计算标准

（1）封底、勒口、版权页、正文、目录、出版说明（或凡例）、前言（或序）、后记（或跋）、注释、索引、图表、附录、参考文献等中的一般性错字、别字、多字、漏字、倒字，每处计 1 个差错。阿拉伯数字、罗马数字差错，无论几位数，都计 1 个差错。

（2）同一错字重复出现，每面计 1 个差错。

（3）封一、扉页上的文字差错，每处计 1 个差错。

（4）知识性、逻辑性、语法性差错，每处计 1 个差错。

（5）外文、少数民族文字、国际音标，以一个单词为单位，无论其中几处有错，计 1 个差错。

（6）字母大小写和正斜体、黑白体误用，不同文种字母混用的（如把英文字母 N 错为俄文字母 И），字母与其他符合混用的（如把汉字的 o 错为英文字母 O），每处计 1 个差错。

（7）标点符号的一般错用、漏用、多用，每处计 1 个差错。

（8）图序、表序、公式序等标注差错，每处计 1 个差错。

（9）影响文意、不合版式要求的另页、另面、另段、另行、接排、空行，需要空行、空格而未空的，每处计 1 个差错。

（10）图、表的位置错，图、表的内容与说明文字不符，每处计 1 个差错。

3. 差错率的计算方法和标准要求

文字差错率等于整篇毕业论文（设计）的差错处数除以字数（以万为单位），差错率没有超过万分之十为达到标准要求。

普通本科毕业论文规范样式

1 论文封面（样式）

按照规范要求编排打印，毕业设计可参照执行。



江西财经大学
JIANGXI UNIVERSITY OF FINANCE AND ECONOMICS

普通 本科 毕业 论文

题 目：××××××××××××××××××

学 院 _____ ××××××××××××××

学生姓名 _____ ×××× _____ 学 号 _____ ××××××

专 业 _____ ×××× _____ 届 别 _____ ××××××

指导教师 _____ ×××× _____ 职 称 _____ ××××××

二〇 年 月

2 论文（设计）诚信承诺书（样式）

普通本科生毕业论文（设计）诚信承诺书

毕业论文（设计）题目					
学生姓名		专 业		学 号	
指导老师			职 称		
所在学院					
<h3>诚信承诺</h3>					
本人慎重承诺和声明：					
我承诺在毕业论文（设计）活动中遵守学校有关规定，恪守学术规范，在本人的毕业论文中未剽窃、抄袭他人的学术观点、思想和成果，未篡改研究数据，如有违规行为发生，我愿承担一切责任，接受学校的处理。					
学生（签名）：					
年 月 日					

3 论文摘要

3.1 中文摘要

中文摘要按照以下格式编排：

摘 要

小三号黑体

小四号楷体，固定行距 22pt

自 20 世纪 70 年代以来，以转基因技术为核心的现代生物技术产业开始蓬勃发展。它为解决人口膨胀、粮食短缺、资源匮乏、环境污染、能源危机等问题提供了契机，并可能成为 21 世纪的支柱产业。

随着转基因技术的迅速发展及其在农业生产应用范围的扩大，转基因农产品安全性逐渐成为人们关注的热点。与此同时，随着转基因农产品产量增加，转基因农产品也逐渐成为重要的贸易商品，进而使转基因技术安全性问题渗透到贸易领域，转基因产品安全性和贸易问题更加复杂化，引起的贸易纠纷越来越多。并随着转基因产品贸易范围扩大，国际影响也越来越大。

.....

【关键词】转基因农产品；国际贸易；商业化；技术壁垒；竞争优势

小四号黑体

小四号楷体

3.2 英文摘要

小三号 Times New Roman

Abstract

The industry of contemporary biological technology, which focuses on Genetically Modified (GM) technology, has been greatly developing since the 1970s. It provides opportunities for solving the problems such as human expanding, less supplies of foodstuff, short of resources, environment pollution, energy crisis and so on. It may also become the primary industry in the 21st century.

With the rapid development of GM technology and its widely uses in agricultural production, the safety of Genetically Modified Organisms (GMOs) has become a hot topic among public. Moreover, with the yield increase of GMOs, it is becoming a crucial commodity in the international trade. Furthermore, the safety of GM technology is penetrating in the trade field, the safe issue of GMOs is getting more complicated. More trade disputes have been brought about by GMOs than before. While the GMOs range expands, its international influence is getting more considerable.

小四号 Times New Roman

【Key words】 GM crops; International Trade; Commercializing; Technical Barriers; Competing Superiority

小四号 Times New Roman, 固定行距 22pt

4 论文目录

论文目录格式如下:

	目 录	小三号黑体, 居中
		四号宋体加粗
1	xxxxx	小四号宋体
1.1	xxxxxxxxxxxxxxxxxxxxx	
1.1.1	xxxxxxxxxxxxxxxxxxxxx	
1.2	xxxxxxxxxxxxxxxxxxxxx	
1.3	xxxxxxxxxxxxxxxxxxxxx	
2	xxxxx	
2.1	xxxxxxxxxxxxxxxxxxxxx	
2.1.1	xxxxxxxxxxxxxxxxxxxxx	
2.2	xxxxxxxxxxxxxxxxxxxxx	
3	xxxxx	
3.1	xxxxxxxxxxxxxxxxxxxxx	
3.2	xxxxxxxxxxxxxxxxxxxxx	
4	xxxxx	
4.1	xxxxxxxxxxxxxxxxxxxxx	
4.2	xxxxxxxxxxxxxxxxxxxxx	
5	xxxxx	
5.1	xxxxxxxxxxxxxxxxxxxxx	
5.2	xxxxxxxxxxxxxxxxxxxxx	
6	xxxxx	
6.1	xxxxxxxxxxxxxxxxxxxxx	
6.2	xxxxxxxxxxxxxxxxxxxxx	
参考文献	
致 谢	四号宋体
附录 A	

注: 三级目录可视情况确定是否上目录

5 页面设置

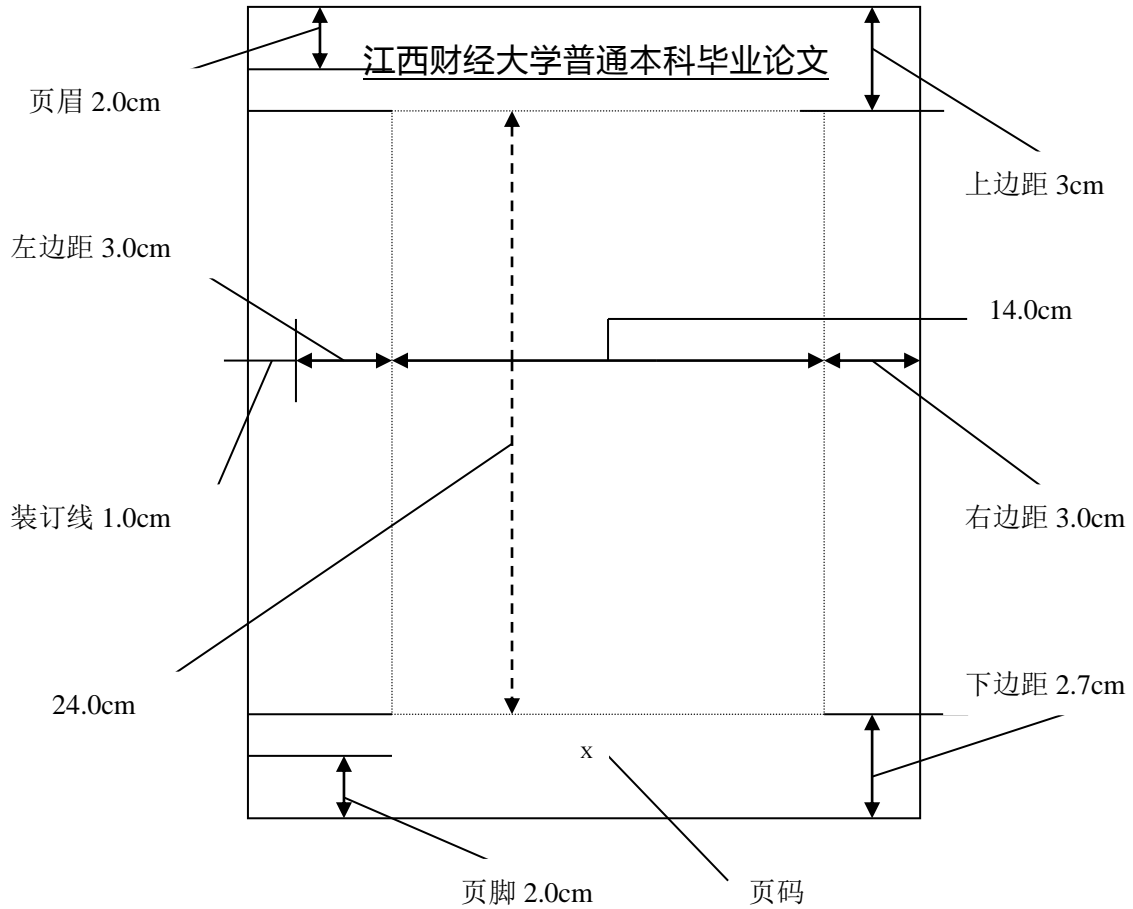

6 正文层次格式及其有关内容规范

6.1 论文(设计)标题

三号宋体加粗，居中

XXXXXXXXXXXXXXXXXXXXXXXXXXXX

6.2 正文层次格式

小三号宋体加粗，居左

小四号宋体，固定行间距 22pt

【示例】

1 全球转基因作物生产概况及中国转基因农产品贸易的发展现状

2004年5月，转基因产品阔别5年后最终获准上市欧盟市场，世界粮农组织大力提倡各国广泛种植转基因粮食作物，掀起了转基因产品种植和贸易发展的又一悍然大波。目前，中国已成为继美国、加拿大、阿根廷之后的世界第四大转基因植物种植国，

四号宋体加粗，居左

1.3 转基因农产品的贸易特征

转基因技术几乎可适用于食品生产和加工的所有领域，目前进入国际贸易的

转基因产品以转基因食品为主。统计数据显示，1996—2002 年全球基因农地种植面积增长了 35 倍；2002 年全球转基因农作物的销售额是 42.5 亿美元。转基因技术的商业应用显示出了惊人的发展速度。目前，转基因农产品的国际贸易呈现出以下一些特征。

.....
1.3.2 大部分转基因农产品经深加工后出售 小四号宋体加粗，居左

上述转基因农产品很少直接在国际间交易，大部分是在国内经深加工以后出售，因为深加工可以进一步提高转基因农产品的附加值，获得更好的经济效益。但在加工制造过程中，转基因农产品中所有添加的基因常常被破坏，这就使得其安全性等问题更加难以界定。

小四号宋体，固定行间距 22pt

.....
 注:凡没有标明字体的，与论文内容一致。

6.3 正文插图格式

【示例】



图 1-1 XXXXXXXXXXXXXXXXXXXX

6.4 正文表格格式

例如第一节的第一个表格可作如下标注: 小四号宋体加粗

表 1.1 1996—2002 年世界转基因作物的种植贸易情况

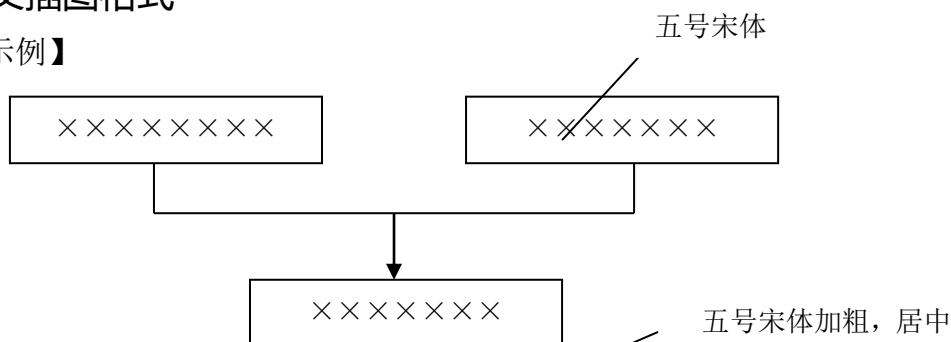
年度	种植面积	发展中国家所占比例(%)	允许种植的国家数	销售额 (亿美元)
1996	170	56	6	2.35

资料来源:XXXXXXXXXXXXXXXXXXXX 五号宋体

小五号宋体

6.5 正文中公式的标注

【示例】

从一个社会的角度来讲，违约的心理成本是确定的，记违约的社会心理成本

为 C_3 ；如果整个社会拥有一个健全的信用监测和惩罚体系，可能由于违约导致违约人得不到其他任何信用交易机会的损失预期，记为 C_4 。 C_4 在本质上是隶属于 C_1 的，之所以将其分开讨论是因为两者在不同的社会信用体系下是不同的。因此，贷款人是否违约决策的均衡是：

$$R = C_i = W_1C_1 + W_2C_2 + W_3C_3 + W_4C_4 + \delta \quad (1.2)$$

W_1 、 W_2 、 W_3 、 W_4 分别为 C_1 、 C_2 、 C_3 、 C_4 的风险成本权数，不同的经济主体有不同的权重，信用投机者的心理成本系数很低。

7 参考文献

参考文献

小三号宋体加粗

- [1]刘国钧, 王连成. 图书馆史研究[M].北京: 高等教育出版社, 1979: 15-18.
- [2]马欢. 人类活动影响下海河流域典型水循环变化分析[D]. 北京: 清华大学, 2011.
- [3]吴卫星, 吴锴, 王璠. 金融素养与家庭负债——基于中国居民家庭微观调查数据的分析[J]. 经济研究, 2018, 53(01): 97-109.
- [4]张茉楠. “特朗普主义”下的逆全球化冲击与新的全球化机遇[N]. 中国经济时报, 2017-02-16(005).
-

五号宋体, 固定行间距 18pt

8 致 谢

致 谢

小三号宋体加粗

XX
XX
XX
XX
XX
XX

小四号宋体, 固定行间距 22pt

关于普通本科毕业论文（设计）文献综述的写作要求

为了进一步强化学生搜集文献资料的能力，提高学生对文献资料的归纳、分析、综合运用能力，从2004级普通本科学生开始，实施文献综述写作制度。为进一步规范文献综述的写作，现将有关要求明确如下：

一、撰写文献综述的基本要求

文献综述是针对某一研究领域或专题搜集大量文献资料的基础上，就国内外在该领域或专题的主要研究成果、最新进展、研究动态、前沿问题等进行综合分析而写成的、能比较全面的反映相关领域或专题历史背景、前人工作、争论焦点、研究现状和发展前景等内容的综述性文章。“综”是要求对文献资料进行综合分析、归纳整理，使材料更精练明确、更有逻辑层次；“述”就是要求对综合整理后的文献进行比较专门的、全面的、深入的、系统的评述。

二、撰写文献综述的基本注意事项

1、文献综述是一篇相对独立的综述性学术报告，包括题目、前言、正文、总结等几个部分。

题目：一般应直接采用《文献综述》作为标题，经指导教师批准也可以所研究题目或主要论题加“文献综述”的方式作为标题。

前言：点明毕业论文（设计）的论题、学术意义以及其与所阅读文献的关系，简要说明文献收集的目的、重点、时空范围、文献种类、核心刊物等方面的内容。

正文：无固定格式，文献综述在逻辑上要合理，可以按文献与毕业论文（设计）主题的关系由远而近进行综述，也可以按年代顺序综述，也可按不同的问题进行综述，还可按不同的观点进行比较综述。总之要根据毕业论文（设计）的具体情况撰写，对毕业论文（设计）所采用的全部参考文献分类、归纳、分析、比较、评述，应特别注意对主流、权威文献学术成果的引用和评述，注意发现已有成果的不足。

结论：对全文的评述做出简明扼要的总结，重点说明对毕业论文（设计）具有启示、借鉴或作为毕业论文（设计）重要论述依据的相关文献已有成果的学术意义、应用价值和不足，提出自己的研究目标。

2. 要围绕毕业论文主题对文献的各种观点作比较分析，不要教科书式地将与研究课题有关的理论和学派观点简要地汇总陈述一遍。

3. 评述（特别是批评前人不足）时，要引用原作者的原文（防止对原作者论点的误解），不要贬低别人抬高自己，不能从二手材料来判定原作者的“错误”。

4. 文献综述结果要说清前人工作的不足, 衬托出作进一步研究的必要性和理论价值。
5. 采用了文献中的观点和内容应注明来源, 模型、图表、数据应注明出处, 不要含糊不清。
6. 文献综述最后要有简要总结, 并能准确地反映主题内容, 表明前人为该领域研究打下的工作基础。
7. 所有提到的参考文献都应和所毕业论文(设计)研究问题直接相关。
8. 文献综述所用的文献, 与毕业设计(论文)的论题直接相关, 与毕业论文(设计)的参考文献数量完全一致; 重要论点、论据不得以教材、非学术性文献、未发表文献作为参考文献, 应主要选自学术期刊或学术会议的文章, 其次是教科书或其他书籍。至于大众传播媒介如报纸、广播、通俗杂志中的文章, 一些数据、事实可以引用, 但其中的观点不能作为论证问题的依据。

三、撰写文献综述的其他事项

1. 一篇毕业论文(设计)应完成一篇文献综述, 参考文献的引用数量原则上不少于15篇, 其中外文文献不少于3篇, 字数不少于2000字, 并按规范格式附于毕业论文(设计)开题报告之前。
2. 文献综述的撰写格式参见《江西财经大学普通本科毕业论文(设计)写作规范》的基本要求。
3. 文献综述与毕业论文(设计)同为学生毕业资格审核的基本文献, 为永久性保存文档, 学生应同时提供纸质及电子文档。
4. 文献综述的成绩占毕业论文(设计)成绩的10%。

普通本科毕业论文（设计）文献综述的样式

一、封面样式



普通本科毕业论文(设计)文献综述

论文(设计)题目 XXXXXXXXXXXXXXXX

学 院 XXXXXXXXXXXXXXXX

学生姓名 XXXX 学 号 XXXX

专 业 XXXX 届 别 XXXX

指导教师 XXXX 职 称 XXXX

完成日期 二〇 年 月 日

二、文献综述字体样式

文献综述

三号宋体加粗，居中

前言

小三号宋体加粗，居左

小四号宋体，固定行间距 22pt

本毕业设计（论文）题目是《脱绒棉种分选控制系统设计》，颜色分选技术是基于物体表面颜色特性差异，根据光电技术原理，实现在大量散装产品中将不同颜色的或感受病虫害的个体（球、块或颗粒）以及外来夹杂物检出并分离……

正文

小三号宋体加粗，居左

四号宋体加粗，居左

1. 国内外颜色分选技术的研究现状及存在问题

国外的颜色分选技术起步较早并得到广泛的应用。主要有以下分选对象：干燥的农产品如稻米（包括糙米、大米、香米等）、豆类……

1.1 光电分选技术

小四号宋体加粗，居左

结论

小三号宋体加粗，居左

该课题的提出为解决兵团日益突出的“红种”问题提供了一个科学的可行的试验研究方法，并且研制出相应的设备，它可以解决……

指导教师评分（百分制）：

（文献综述低于 70 的，不得开题）

指导教师：

年 月 日